

100'00107 E

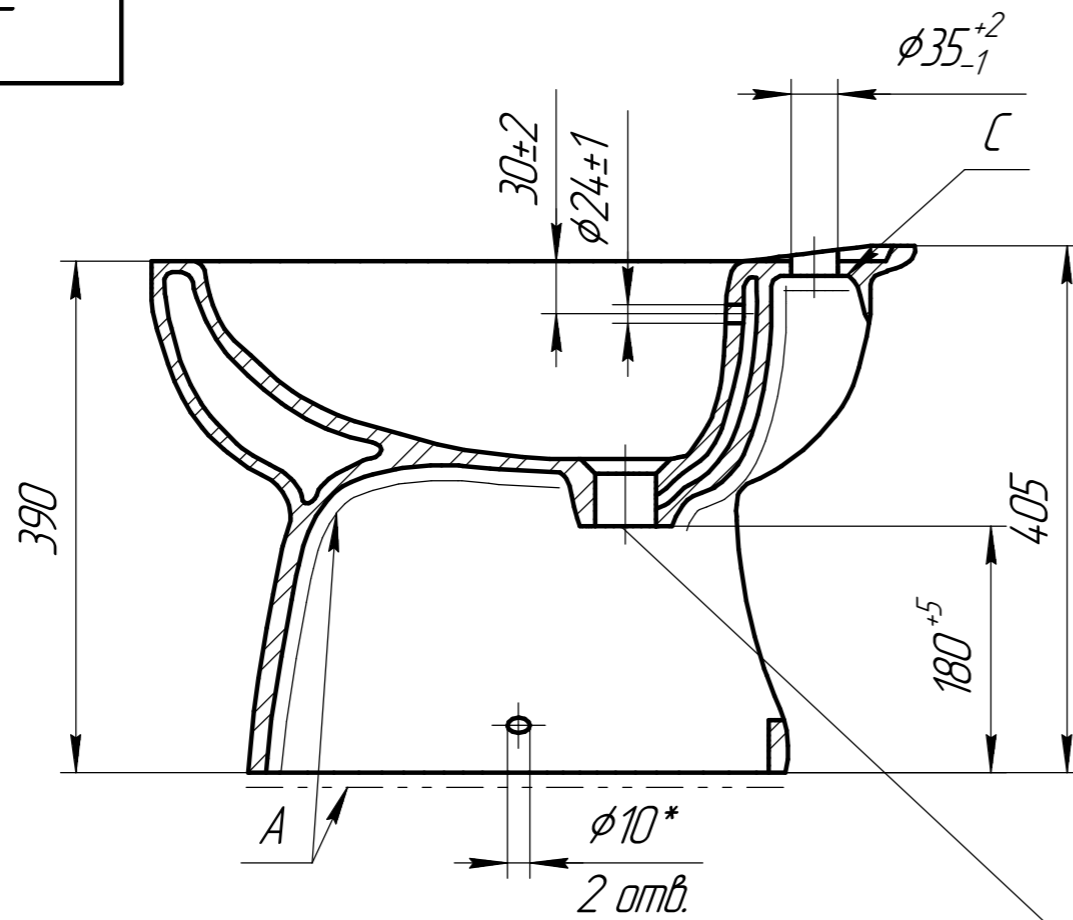

КОНТРОЛЬНЫЙ  
ЭКЗЕМПЛЯР

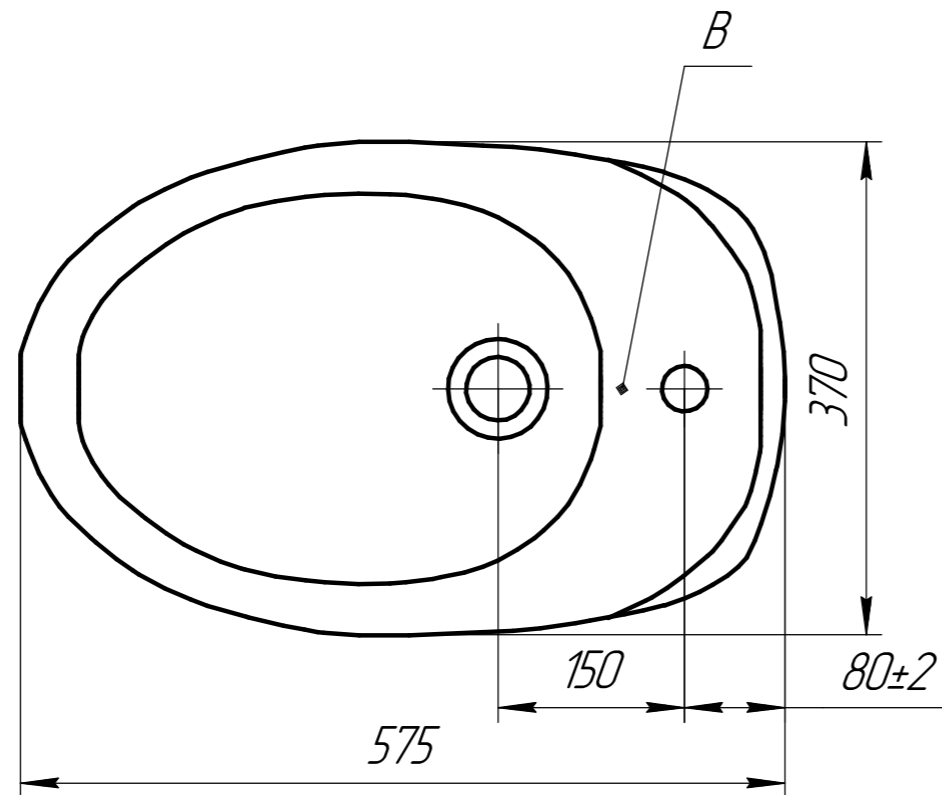
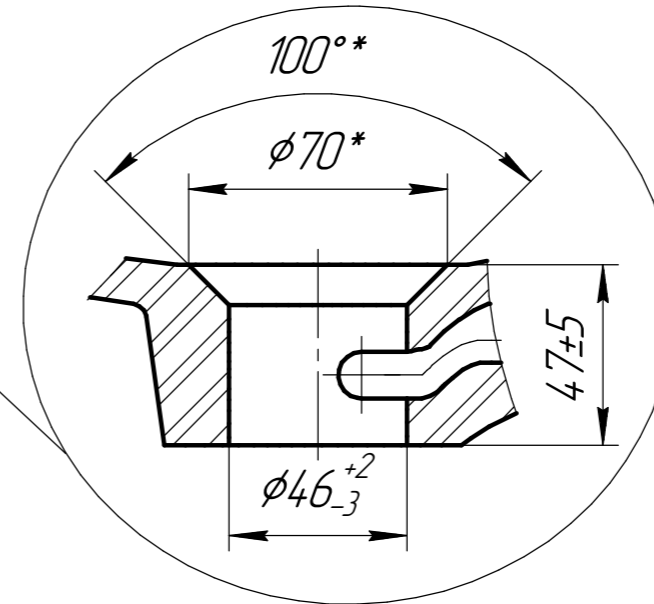

1. Толщина черепка – 6...12 мм
2. Неуказанные радиусы скруглений принимать 2-5 мм
3. "\*" – Размеры для справок
4. Допускается не глазуровать невидимую поверхность "А" обозначенную штрих-пунктирной линией
5. "С" – место маркировки изделия
6. "В" – место нанесения логотипа
7. Остальные технические требования согласно ТУ 23.42.10-001-78272202

Э 401.00.001

Изм.	Лист	№ докум.	Подп.	Дата	Биде напольное с переливом "EKO BS"		
					Лит.	Масса	Масштаб
Разраб.		Иванов А.В.		12.10.2021		18	1:1
Пров.		Седова О.С.		12.10.2021	Лист	Листов	1
Т.контр.					Фарфор		
Н.контр.					АО "Сызранская Керамика"		
Утв.		Седова О.С.		12.10.2021	Копировал		

Копировал

Формат А3

Перв. примен.

Справ. №

Подп. и дата

Инд. № дубл.

Взам. инв. №

Подп. и дата

Инд. № подл.